

蝶ナット 寸法表



JIS一種タイプ(大型)

材質

- ・SCS13
- ・SCS16
- ・SS400
- ・FC200
- ・チタン(Ti-TB340H)

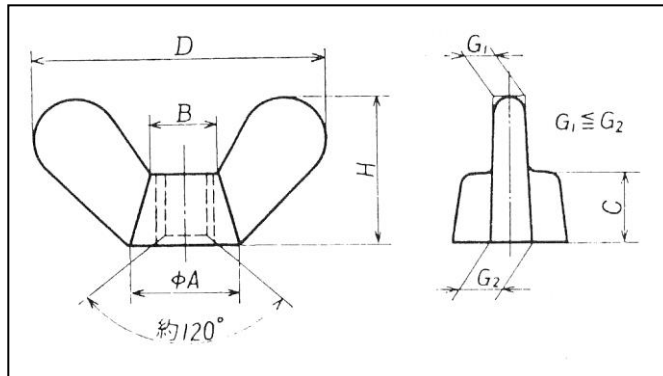

JIS一種に基づくオリジナル寸法

ステンレス=研磨付(但し未熱処理)

単位 mm

ねじの呼び	A	B	※C	D		※H		G ₁	G ₂
				基準寸法	許容差	基準寸法	許容差		
(d)	最小	約	最小	基準寸法	許容差	基準寸法	許容差	最大	最大
M 4	8.5	7	7	25	±1.5	12	±1.5	3.5	4.5
M 5	8.5	7	7	25		12		3.5	4.5
M 6	10.5	9	10.5	32	18	4		5	
M 8	14	12	11	40	21	4.5		5.5	
M 10	18	15	15	50	26	5.5		6.5	
M 12	22	18	16	60	29	7		8	
M 14	26	22	17	70	±2	34	±2	8	9
M 16	26	22	17	70		34		8	9
M 18	34	28	23	90		46		9	11
M 20	34	28	23	90		46		9	11
M 22	34	28	23	90		46		9	11
M 24	43	36	23	112		56		11	13

※インチ山はお問い合わせ下さい。

※C及びHの寸法は当社オリジナル寸法になっております。



〒131-0032 東京都墨田区東向島5-9-1
 TEL. 03-3613-1546(代) FAX. 03-3616-1921
 E-mail. info@nagaitanzou.co.jp